



18. HOE EEN MOESTUIN IN EEN VIERKANTEMETERBAK MAKEN

HOE EEN VIERKANTEMETERBAK MAKEN?

Beschikt u over een plekje van 1 m² en bent u niet alleen geboeid door tuinieren, maar houdt er ook wel van om zelf iets in elkaar te steken? Dan is de zelfgemaakte moestuinbak van 1 m² uw volgende uitdaging! In deze infofiche leggen we stap voor stap uit hoe u uw eigen vierkantemeterbak maakt. We illustreren onze uitleg met detailtekeningen.

BENODIGDHEDEN

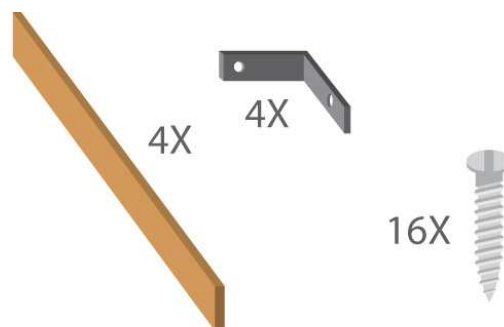

- 4 (houten) planken van 30cm breed en net iets langer dan 1m (zo houdt u een binnenmaat van 1m over). Opgelet, het hout mag niet behandeld, geverfd of gebeitst zijn. Palettenhout is ideaal en vaak gratis te verkrijgen.
- 16 schroeven
- 4 hoekijzers (in gegalvaniseerd, roestvrij staal)
- Boormachine
- Zeil (geotextiel)
- 2 stokken/latjes van 1m (houten/plastic latjes, bamboestokken, dunne buizen, touw...) + nagels/spijkers om ze op de bak te bevestigen (afhankelijk van het gekozen materiaal).



CONSTRUCTIE MAKEN

1. Bevestig de planken met 2 lange schroeven op elke hoek (boor op voorhand eventueel gaatjes om te voorkomen dat het hout splijt).
2. Gebruik hoekijzers in gegalvaniseerd (roestvrij) staal om mooie rechte hoeken te maken. Zet de hoekijzers ook vast met twee schroeven.

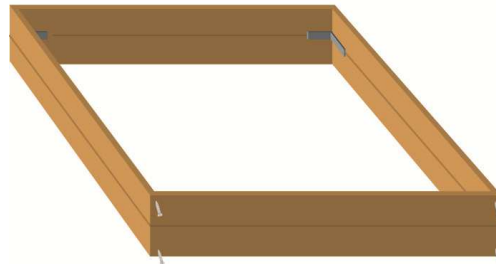

3. Plaats de bak op de grond in de tuin of op tegels op uw terras of balkon.
4. Leg een zeil in geotextiel onderin de bak om te voorkomen dat de aarde langs onder wegspoelt (door de regen of het sproeien). Voorzie kleine gaatjes voor een goede afwatering.

Als u zich niet altijd wil bukken om in uw moestuin te werken of u bent moeilijk te been, kunt u uw moestuinbak ook op een hoogte bouwen. Indien u uw moestuin liever wat kleiner wilt, kunt u ook bakken maken in kleinere afmetingen (ideaal voor kinderen; bijvoorbeeld een bak van 90cm x 90cm met percelen van 45cm x 45cm). Heeft u een groot gezin, dan kunt u meerdere vierkantemetermoestuinbakken aanleggen.

HOE UW VIERKANTEMETERBAK OVERZICHTELIJK INDELEN

1. Zoek 2 stokken (houten/plastic latjes, bamboestokken, dunne buizen...) of stukken touw van telkens 1m lang.
2. Maak hiermee een kruis en bevestig dat in zijn midden (met bouten en moeren bijvoorbeeld, afhankelijk van het gekozen materiaal).
3. Maak dit frame ook vast aan de rand van de bak, zodat u 4 percelen verkrijgt. Indien u met touw werkt, maakt u het kruis met nagels/spijkers aan de rand van de bak vast.

VUL UW MOESTUINBAK MET AARDE

Voor een bak van 1 m², hebt u ongeveer 250 tot 300 liter potgrond nodig (ongeveer 5 à 6 zakken van 50 l).

Hebt u een tuin, gebruik dan aarde uit uw tuin

Maak op een zeil een mengsel van twee derde tuinaarde (indien de aarde niet vervuild is) en een derde gerijpte compost. Bij gebrek aan eigen compost, kan u – bij voorkeur ecologische – compost kopen in een tuincentrum.

Hebt u geen aarde of compost thuis, haal er in een tuincentrum

Koop bio- (of nog liever ecologische) potgrond of potgrond op basis van kokosvezel of organisch materiaal. Vermijd potgrond waar turf in zit, vermits turf gewonnen wordt uit natuurgebieden (met alle schadelijke gevolgen van dien). U kunt eventueel een derde van de potgrond vervangen door compost, dat is nog beter!

